



KATALOG NARZĘDZI DEDYKOWANYCH DLA
KAMIENIOŁOMÓW BLOCZNYCH

LIPIEC 2025

Firma KNW ATLAS Sp. z.o.o. posiada doświadczenie w produkcji noży do łupiarek, które znajdują swoje zastosowanie w maszynach do obróbki kamienia. Wypracowane

metody produkcji oraz wypracowane łańcuchy dostaw pozwalają nam na zaoferowanie **noży do każdego rodzaju łupiarki dostępnej na rynku**. Oprócz standardowych produktów w naszym asortymencie na życzenie klienta jesteśmy w stanie wykonać nóż na indywidualne zamówienie według dostarczonej dokumentacji lub wzoru. Partnerstwo handlowe z takimi firmami jak **MINCON, MITSUBISHI EDGE, MONARK** pozwoliło nam na poszerzenie swojej oferty o takie produkty jak : **Koronki stożkowe 4,46st, dolny młotek, wiertła monolityczne.**

Osobą dedykowaną do kontaktu w sprawie zamówień oraz fakturowania jest Pani Wiktoria Maciów - tel. 736-656-101 e-mail : logistyka@knwatlas.com

Osobą która jest dedykowana w sprawie wykonania noży na indywidualne życzenie klienta oraz w przypadku rozpatrywania reklamacji, zwrotów lub sprzedaży wiertarek pneumatycznych wraz z częściami jest Pan Andrzej Majczyna - tel. 510-025-830 email: biuro@knwatlas.com

UWAGA - Wszystkie ceny podane w poniższej ofercie są cenami netto. Ceny nie zawierają kosztów transportu z magazynu w Polkowicach do miejsca wskazanego przez klienta. W przypadku transportu zewnętrznego, dokonamy refaktury kosztów transportu na klienta. W przypadku dostarczenia towaru własnym zakresem dokonamy rozliczenia wg stawki 3zł/km. Klient może odbierać towar we własnym zakresie z naszego magazynu w Polkowicach, Kopalniana 8a w dniach PN-PT w godzinach 7:00-14:30.

1. Noże dedykowane do systemu GESTRA

GESTRA 150 CHISEL

Zamiennik dla GESTRA 150T

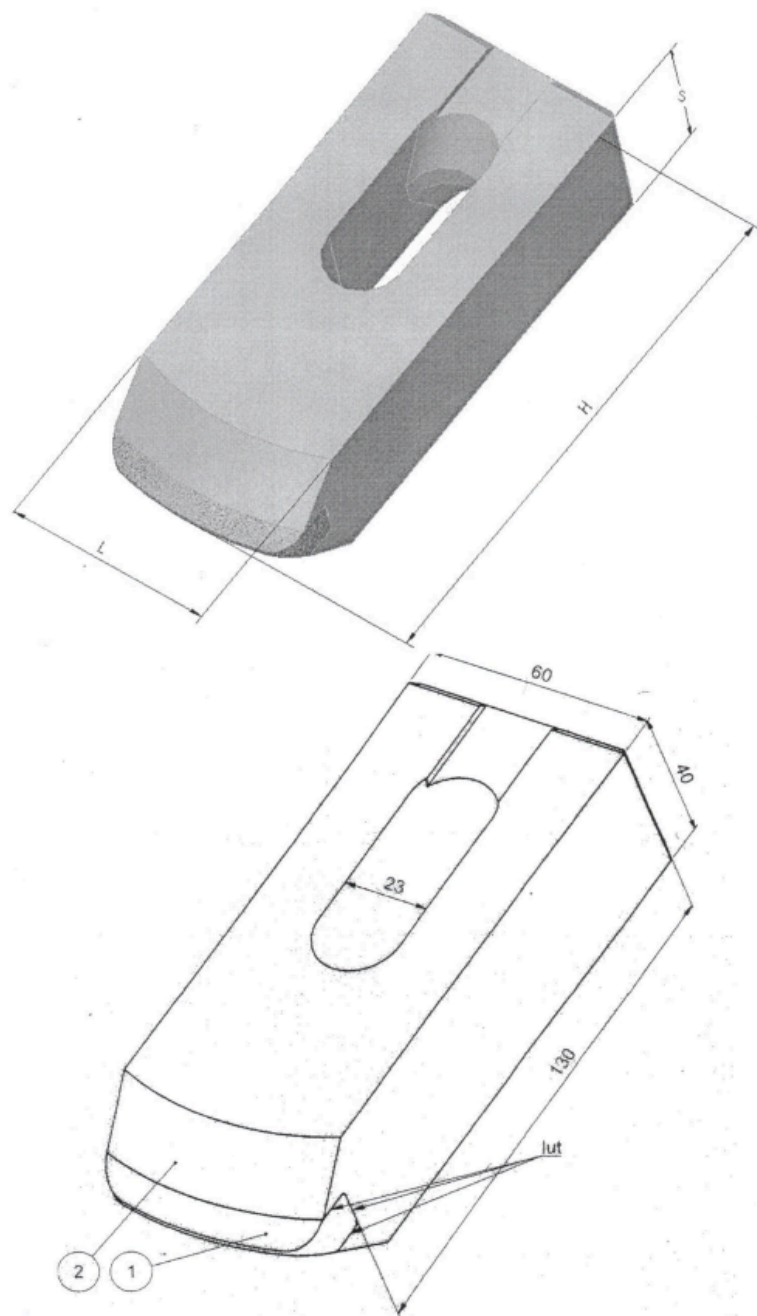

2. GESTRA 150P CHISEL (proste ostrze)

Zamiennik dla GESTRA 150 z prostym ostrzem

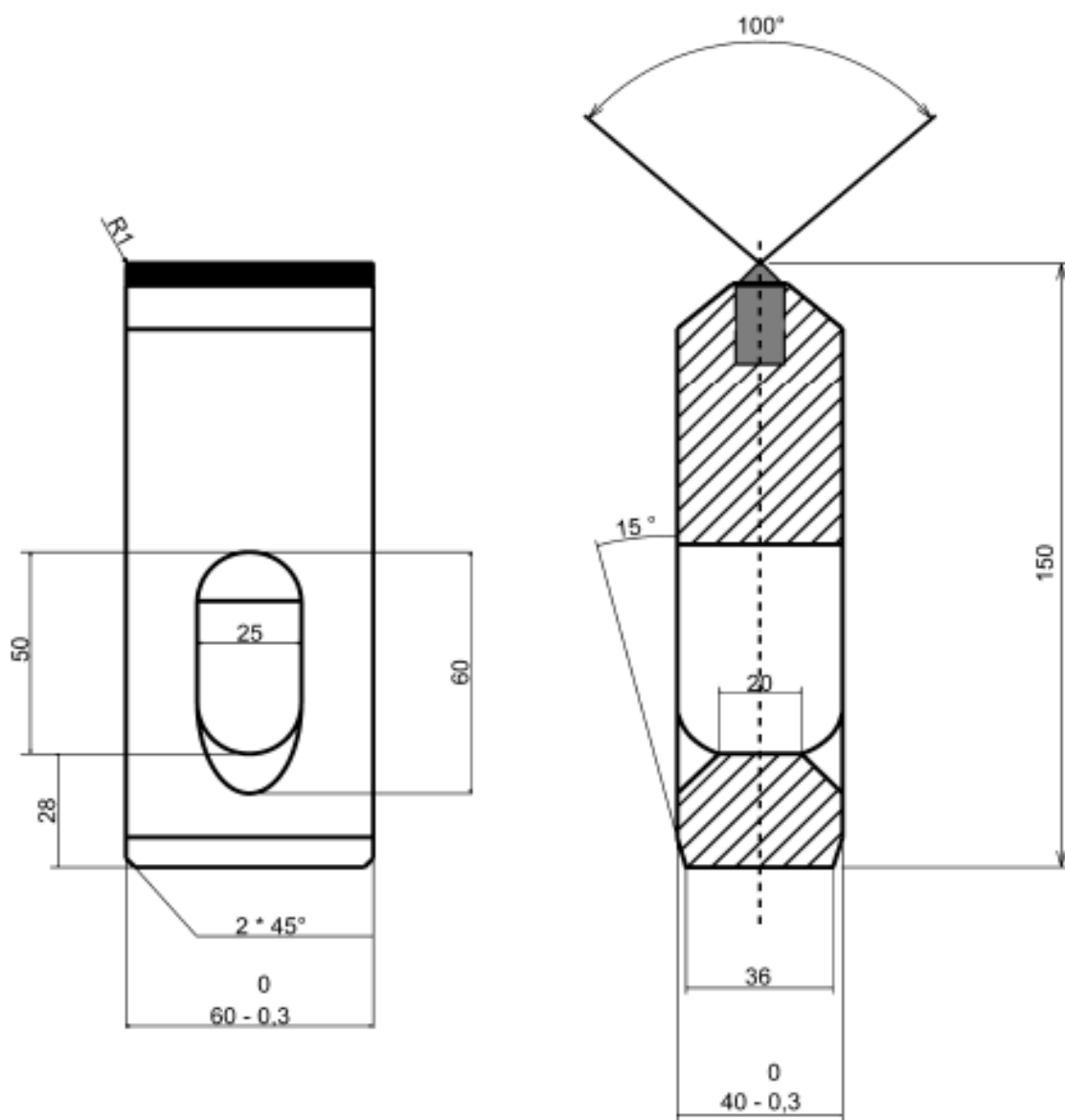

3. Noże dedykowane dla systemów PACON

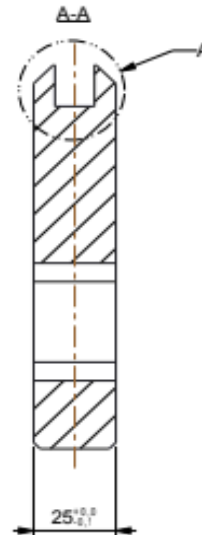
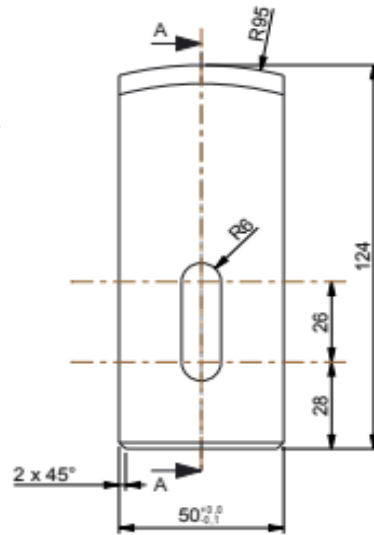
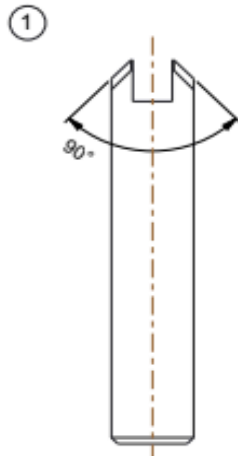
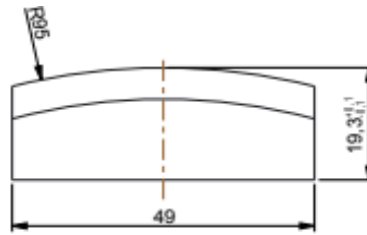
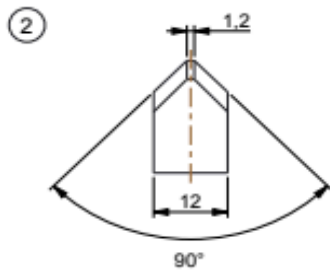

Szczegół A

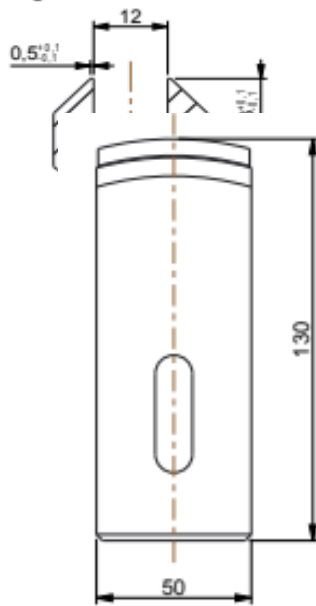

4. Noże dedykowane dla systemów MEC

MEC 3058 (proste ostrze)

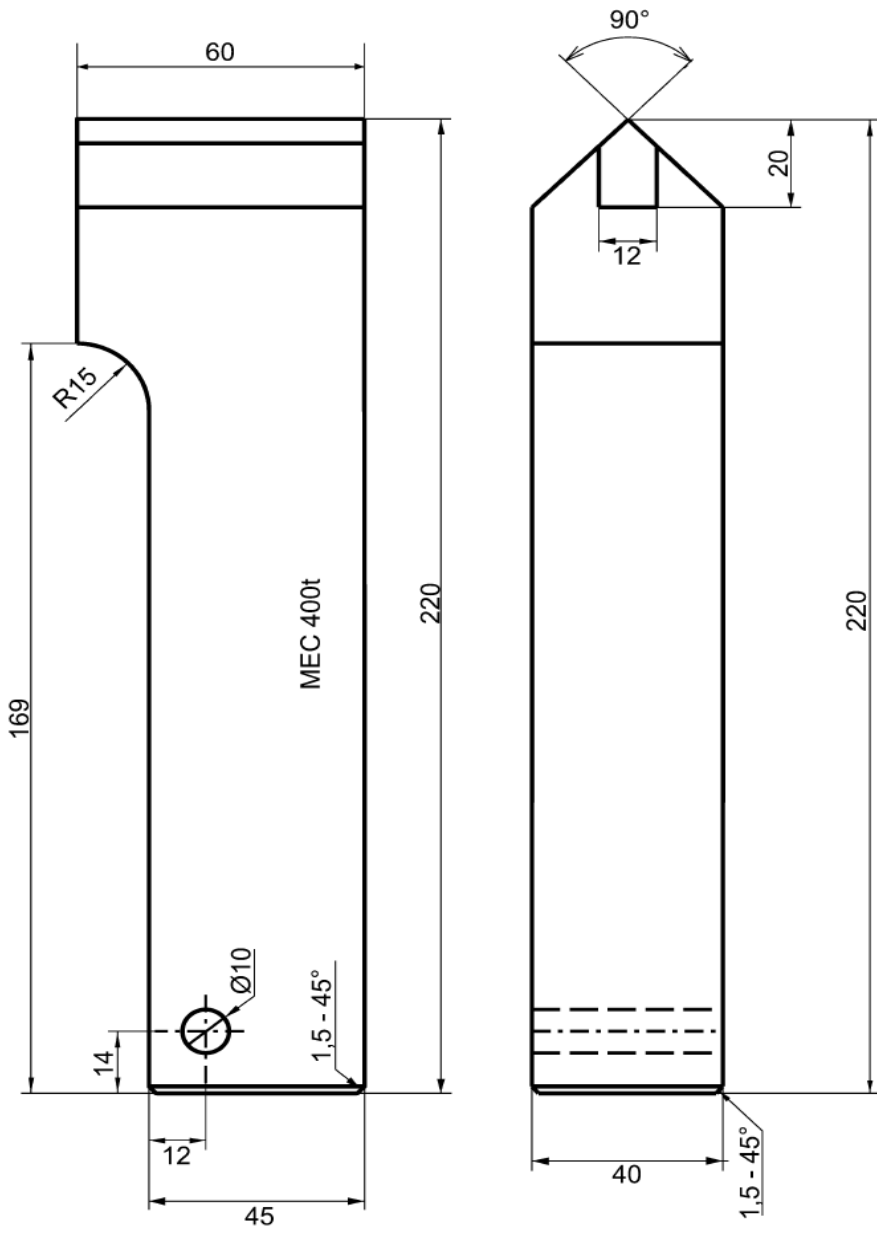

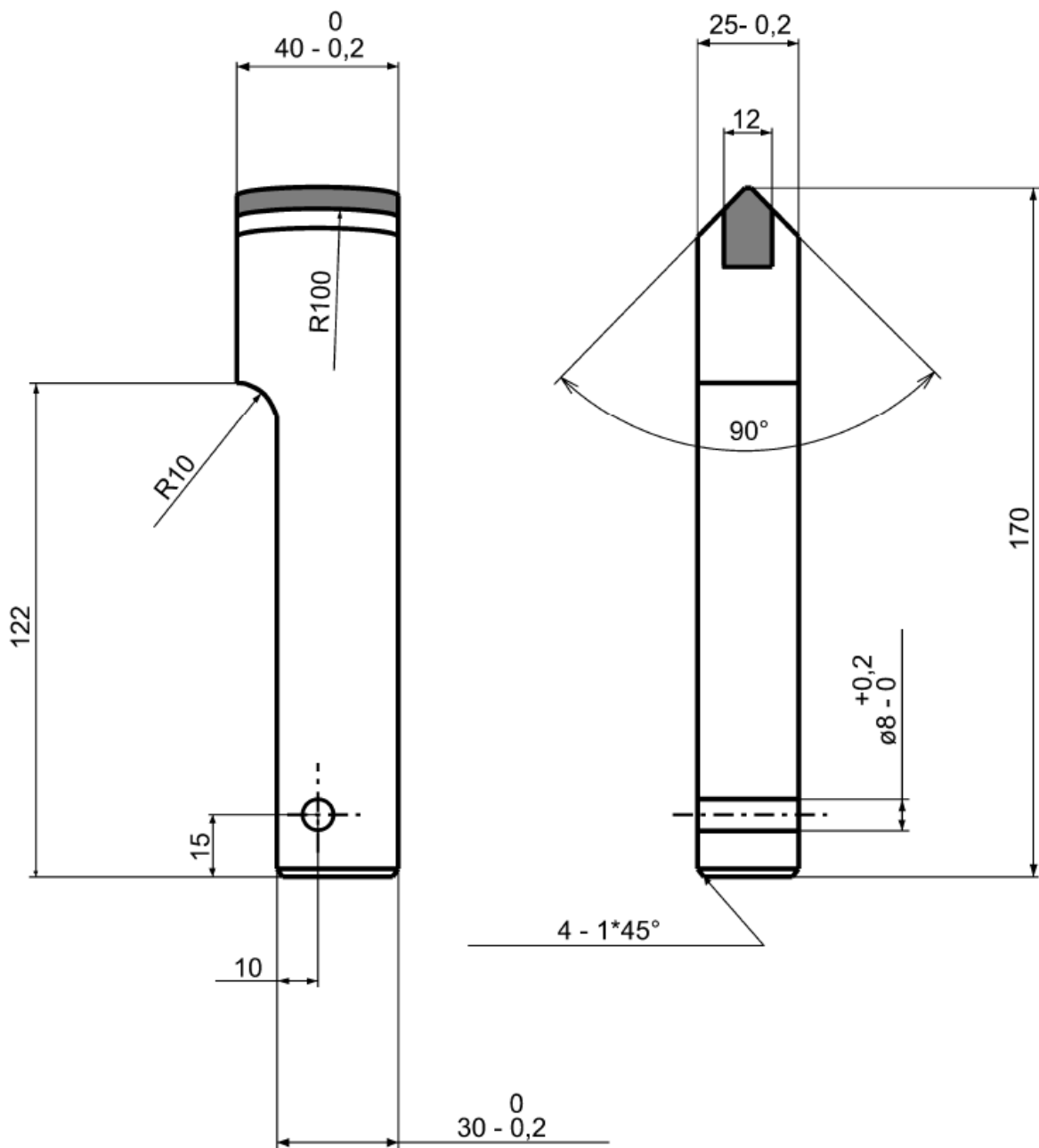

UWAGA: Na życzenie klienta i dostarczeniu odpowiedniej dokumentacji technicznej lub próbki jesteśmy w stanie wyprodukować zamienniki dla wszystkich noży do łupiarek.

5. Koronki na stożek

5.1 Koronka stożkowa 4,46 balistyczna 38mm

NR KAT - T22P38EBB065

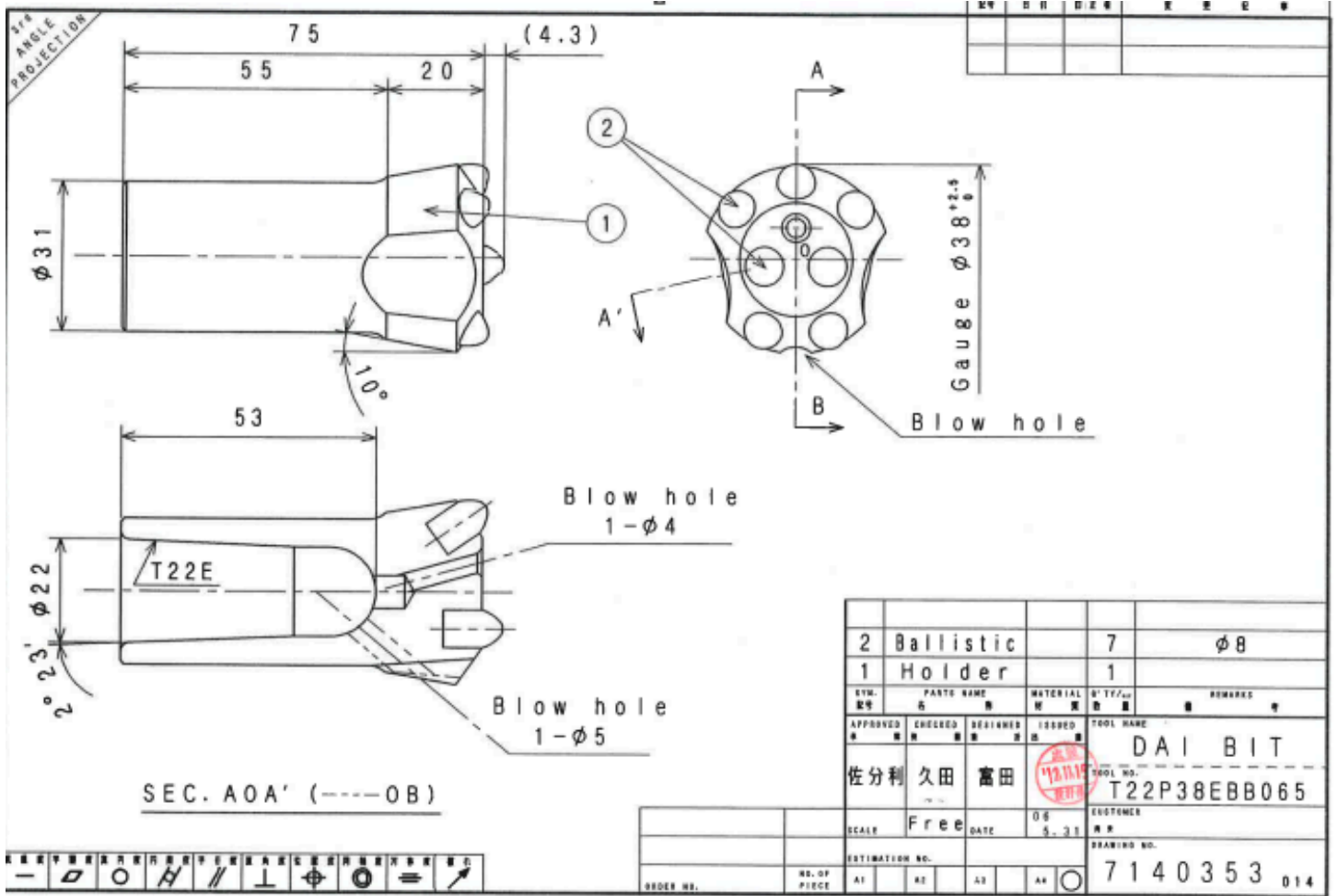

5.2 Koronka stożkowa 4,46 balistyczna 35mm

NR KAT - T22P35EBB065

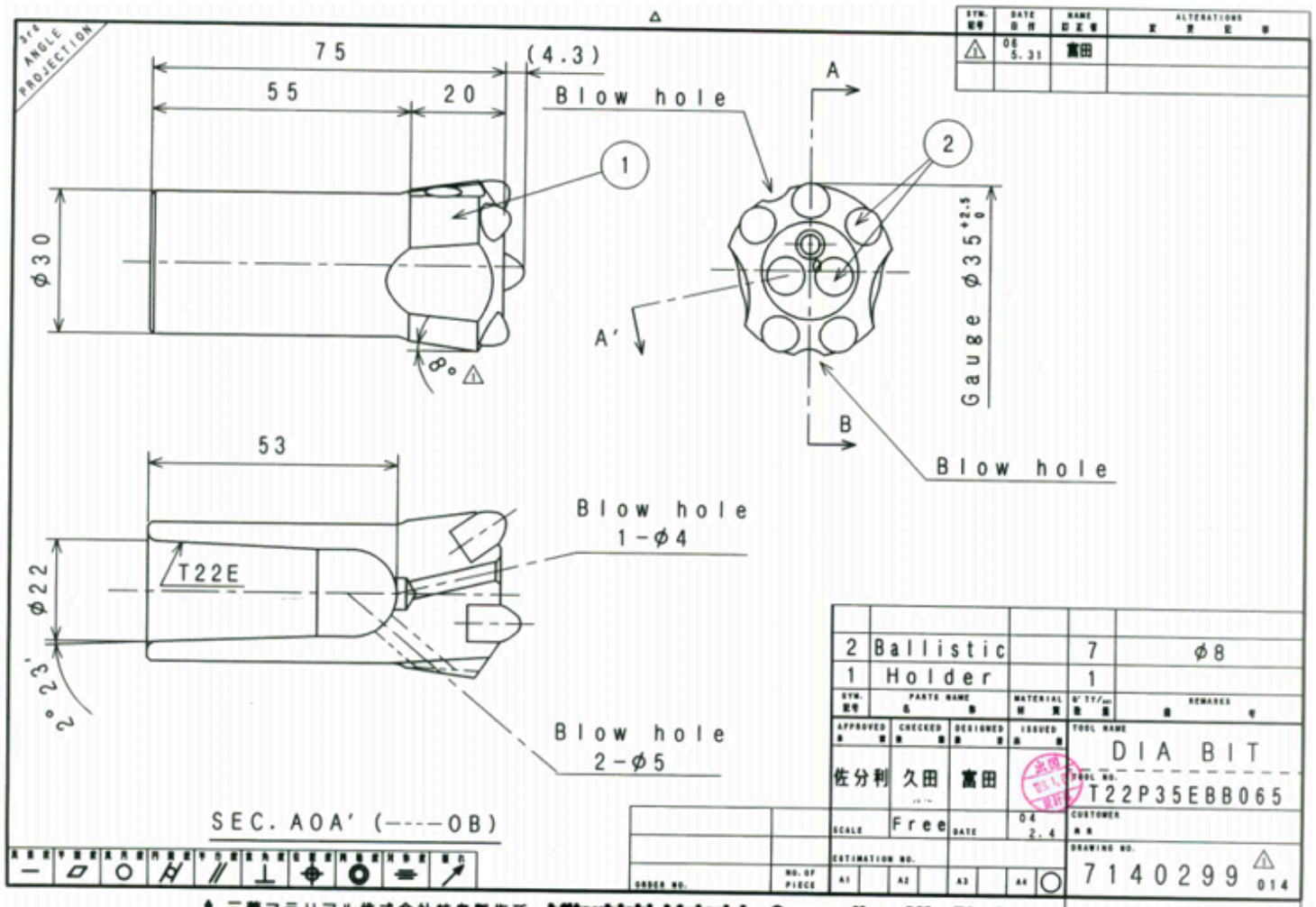

5.3 Koronka stożkowa 4,46 balistyczna 43mm

NR KAT - T22P43EBB065

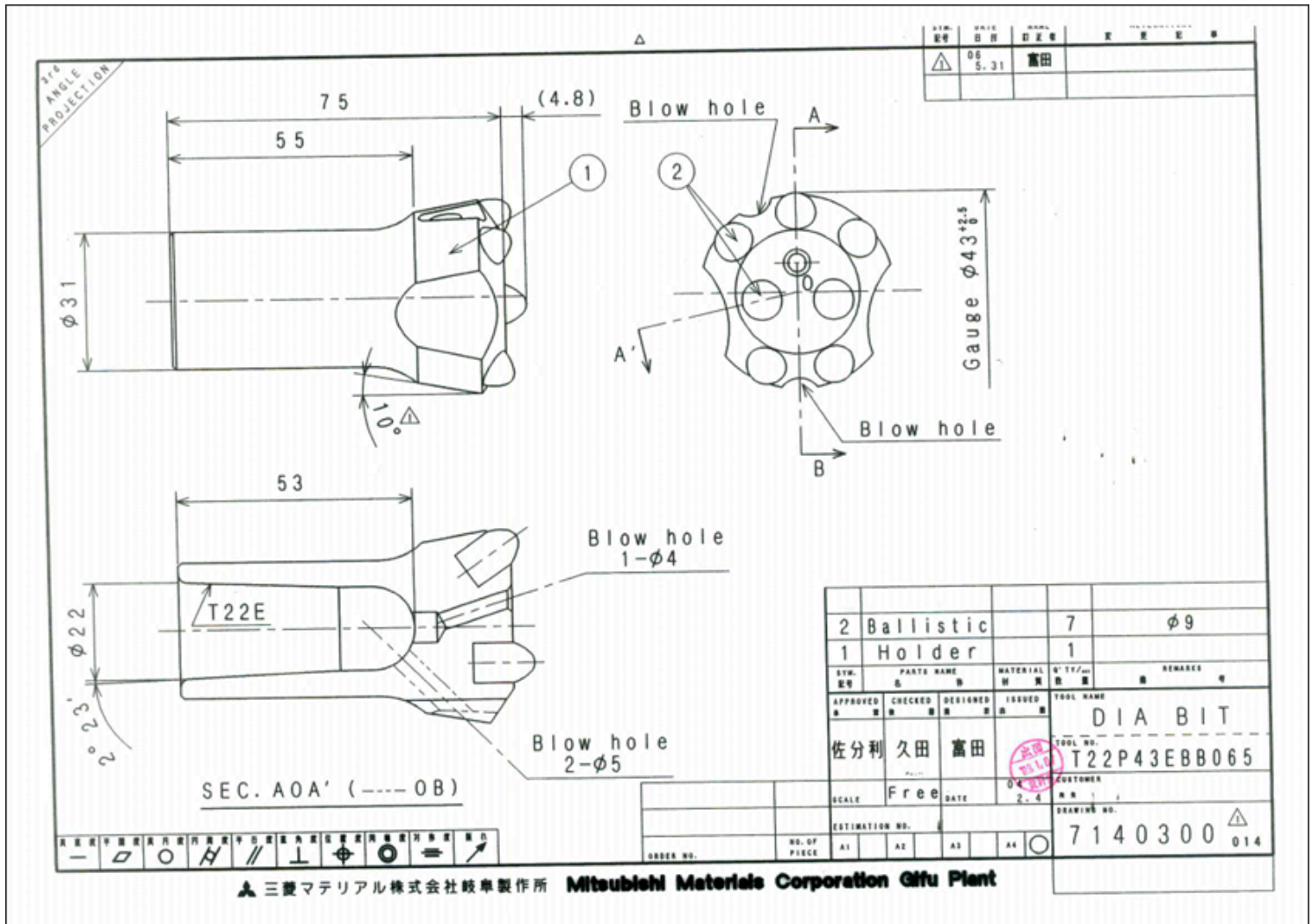

5.4 Koronka stożkowa 4,46 balistyczna 45mm

NR KAT - T22P45EBB065

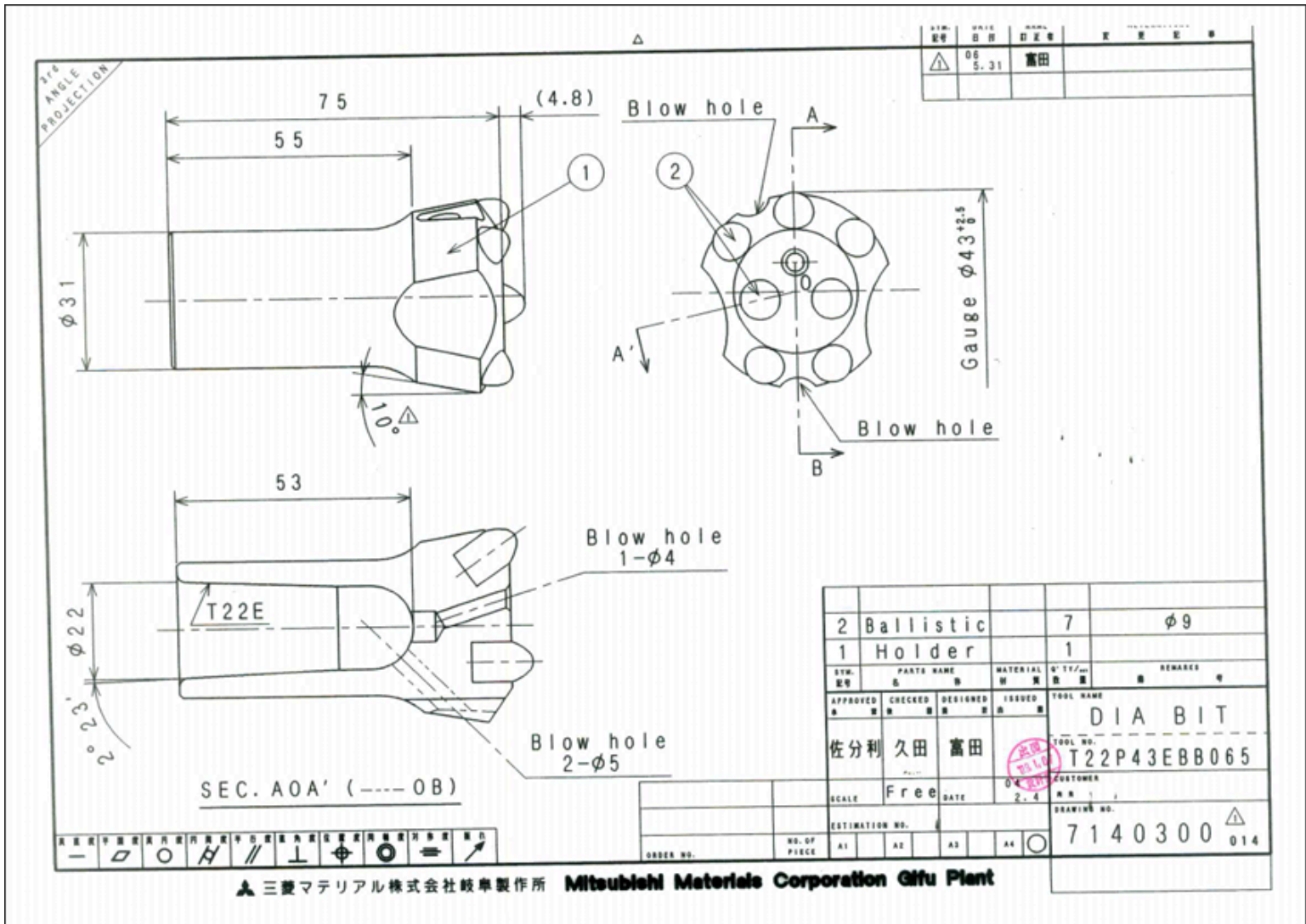

6. Wiertła Monolityczne

REBIT



Specyfikacja produktu

Wiertło monolityczne do wiercenia udarowego z chwytem 6xkątym 22x108

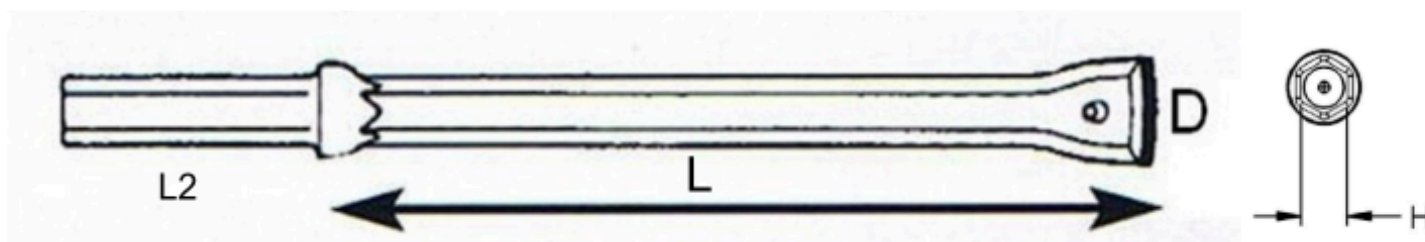

Nazwa	Kod Produktu
Wiertło monolityczne H22x108 400mm/35mm	0714-0435-11
Wiertło monolityczne H22x108 1600mm/33mm	0714-1633-11
Wiertło monolityczne H22x108 2400mm/32mm	0714-2432-11
Wiertło monolityczne H22x108 3200mm/31mm	0714-3231-11
Wiertło monolityczne H22x108 4000mm/30mm	0714-4030-11
Wiertło monolityczne H22x108 4800mm/29mm	0714-4829-11
Wiertło monolityczne H22x108 5600mm/28mm	0714-5628-11
Wiertło monolityczne H22x108 6400mm/27mm	0714-6427-11
Wiertło monolityczne H22x108 250mm/22mm	711-2522-19-20
Wiertło monolityczne H19x108 260mm/22mm	721-2622-20-20